

揺動ピストン型ドライ真空ポンプ

Rocking Piston Type
Dry Vacuum Pumps

DOP Series

特 長

DOPシリーズは、特殊樹脂製ピストンリングの往復運動を利用して加圧・排気を行う揺動ピストン型オイルレス真空ポンプです。

油を一切使用していないのでクリーンな加圧・減圧が可能。また組込みやすい小型軽量型です。

使用上の注意

吸入する気体に水分、ゴミ、腐食性ガスなどが混入する場合はそれらを取り除く必要があります。また加圧で使用する場合は、最大加圧能力以上にならないよう注意してください。(DOP-9D、DOP-20D、DOP-40DとDOP-80Sは真空専用です。)

主な利用分野

(排気用)

1. 真空チャック、真空ピンセット
2. 自動機等の真空吸着搬送
3. 真空包装、印刷機械
4. 吸引器
5. チップマウンター

(加圧用)

1. 自動機の加圧源
2. 空圧機器、印刷機械
3. 耳鼻科・歯科用機器
4. 空気圧計測器
5. 酸素濃縮装置

・カタログ仕様(標準仕様)以外の電圧で使用ご希望の場合はご照会ください。
 ・お客様の用途に応じて仕様を変更または追加することができます。
 ・ご要望仕様及び台数をお知らせください、お見積いたします。
 ・仕様及び外観は改良のため予告なく変更することがあります。

DOP Series

加圧減圧
両用型

揺動ピストン型ドライ真空ポンプ
Rocking Piston Type Dry Vacuum Pump

DOP-9D

Two-stage

実効排気速度表示

Actual pumping speed

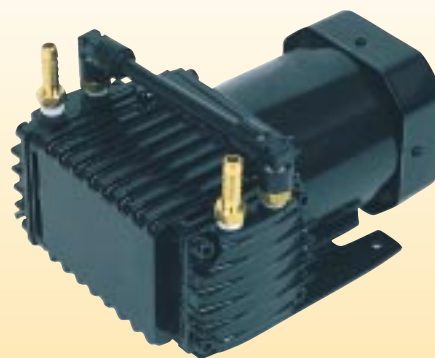

サーマルプロテクター内蔵
With built-in thermal protector

寸法図 Dimensions

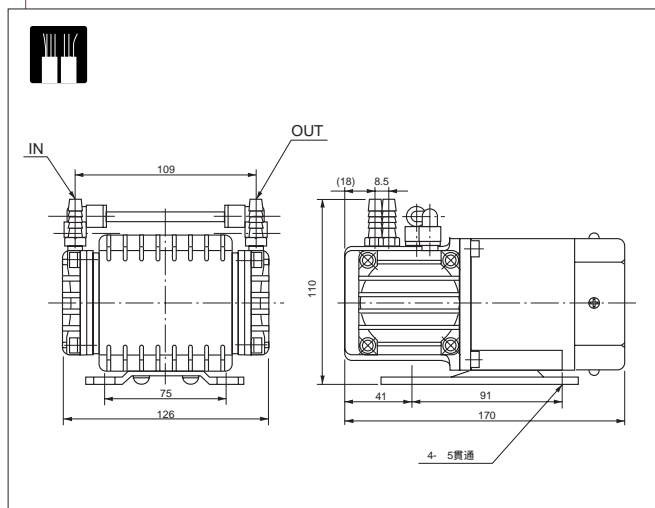

仕様 Specifications

	Unit	50Hz	60Hz
Actual Pumping Speed 実効排気速度	L/min.	9.0	9.8
Ultimate pressure 到達圧力	Pa	6.7 × 10 ³	
Max. Pressure 常用加圧圧力(ゲージ圧)	MPa	0.03	
Motor 使用電動機		1, 100V, 40W, 4 poles, Condenser run	
Full load current 全負荷電流	A	1.1	1.1
Motor speed 回転速度	r/min.	1,250	1,500
Weight 質量	kg	3.0	
Inlet, outlet pipe diameter 吸・排気口径	mm	O.D. 8 × I.D. 5 (R1/8)	
Ambient operation temp.range 使用雰囲気温度範囲		7 ~ 40	
Overall dimensions 最大寸法	mm	126(W) × 170(L) × 110(H)	